



Република Србија
МИНИСТАРСТВО ПРОСВЕТЕ
ЗАВОД ЗА ВРЕДНОВАЊЕ КВАЛИТЕТА
ОБРАЗОВАЊА И ВАСПИТАЊА

ЗАЛЕПИТИ ИДЕНТИФИКАЦИОНУ
НАЛЕПНИЦУ

ЗАВРШНИ ИСПИТ НА КРАЈУ ОСНОВНОГ ОБРАЗОВАЊА И ВАСПИТАЊА
ФУНКЦИОНАЛНО ОСНОВНО ОБРАЗОВАЊЕ ОДРАСЛИХ

ТЕСТ

ИДЕНТИФИКАЦИОНИ БРОЈ ПОЛАЗНИКА

| | | | | | | | | | |
|--|--|--|--|--|--|--|--|--|--|
| | | | | | | | | | |
|--|--|--|--|--|--|--|--|--|--|

ОСНОВНА ШКОЛА _____

МЕСТО _____

ОПШТИНА _____

ПОТПИС ДЕЖУРНОГ НАСТАВНИКА _____

УПУТСТВО ЗА РАД

- Тест који треба да решите има 30 задатака. За рад је предвиђено 120 минута.
- Тест садржи питања из српског језика, математике, природних и друштвених наука.
- Задатке не морате да радите према редоследу којим су дати.
- Током рада можете користити графитну оловку и гумицу.
- Коначне одговоре и поступак напишите плавом хемијском оловком.
- Одговор који је написан само графитном, црном хемијском или „пиши-бриши“ оловком неће бити признат.
- У задацима са понуђеним одговорима неће бити признати преправљени одговори.
- Обратите пажњу на то да се задаци разликују по начину на који треба да дате одговор.

У неким задацима изабраћете тачан одговор тако што ћете обојити одговарајући кружић.

У задацима у којима постоји више тачних одговора потребно је обојити више кружића. Водите рачуна о томе да кружић мора бити обојен, јер ће само тако одговор бити признат.

ПРИМЕР ОБОЈЕНИХ КРУЖИЋА

У задатку са једним тачним одговором

Који је главни град Републике Србије?
Обој кружић испред тачног одговора.

- Нови Сад
- Београд
- Ниш
- Крушевац

У задатку са више тачних одговора

Обој **кружиће** испред израза чији је збир 5.

- 2 + 3
- 1 + 2
- 4 + 1
- 2 + 4
- 3 + 5

- Ако завршите раније, предајте тест и изађите.

Желимо вам много успеха на испиту!

1. Прочитајте одломак о Васи Чарапићу из књиге *Дорћол* Светлане Велмар-Јанковић и одговорите на питање.

Васу Чарапића, који се родио у Белом Потоку, звали су Змај од Авале. У њему и јесте било нечег змајевског: сав јак, био је тако лаког хода као да га носе велика крила; глас му се далеко чуо, а покрет му је био нагао као да ће се Васа, увек устремљен ка даљинама, у тај час дићи са земље.

Напишите тачан назив родног места Васе Чарапића.

Одговор: _____.



2. Прочитајте податке у табели са календаром образовно-васпитног рада за основну школу.

Обојте кружић испред датума који означава завршетак наставе на крају првог полугодишта.

21. октобар
 11. новембар
 25. децембар
 30. децембар

Прво полугодиште

| М | РН | П | У | С | Ч | П | С | Н |
|-----------|-----|----|----|----|----|----|----|-----|
| Септембар | 1. | | | | 1 | 2 | 3 | 4 |
| | 2. | 5 | 6 | 7 | 8 | 9 | 10 | 11 |
| | 3. | 12 | 13 | 14 | 15 | 16 | 17 | 18 |
| | 4. | 19 | 20 | 21 | 22 | 23 | 24 | 25 |
| | 5. | 26 | 27 | 28 | 29 | 30 | | |
| Октобар | | | | | | | 1 | 2 |
| | 6. | 3 | 4 | 5* | 6 | 7 | 8 | 9 |
| | 7. | 10 | 11 | 12 | 13 | 14 | 15 | 16 |
| | 8. | 17 | 18 | 19 | 20 | 21 | 22 | 23 |
| | 9. | 24 | 25 | 26 | 27 | 28 | 29 | 30 |
| | 10. | 31 | | | | | | |
| Новембар | | | 1 | 2 | 3 | 4 | 5 | 6 |
| | 11. | 7 | 8 | 9 | 10 | 11 | 12 | 13 |
| | 12. | 14 | 15 | 16 | 17 | 18 | 19 | 20 |
| | 13. | 21 | 22 | 23 | 24 | 25 | 26 | 27 |
| | 14. | 28 | 29 | 30 | | | | |
| Децембар | | | | | 1 | 2 | 3 | 4 |
| | 15. | 5 | 6 | 7 | 8 | 9 | 10 | 11 |
| | 16. | 12 | 13 | 14 | 15 | 16 | 17 | 18 |
| | 17. | 19 | 20 | 21 | 22 | 23 | 24 | 25* |
| | 18. | 26 | 27 | 28 | 29 | 30 | 31 | |

Легенда: Укупно наставних дана: 86

- Државни празници * – Верски празници
 – Наставни дани – Празници који се обележавају радно (наставни дани)
 – Број наставних дана у месецу
 – Школски распуст, ненаставни или нерадни дани
 – Радни дани (Свети Сава и Видовдан)
 – Завршетак наставе на крају првог и другог полугодишта
 – Дани резервисани за полагање пробног и завршног испита



3. У следећој реченици обојте кружић испод речи које се у складу са правописом српскога језика пишу **великим почетним словом**.

Недалеко од града бачка топола налази се зобнатичко језеро.

○ ○ ○ ○ ○

4. Обојте **кружић** испред две реченице у којима су правилно употребљене речи *Јовица* и *Зага*.

- Јеси ли примио Јовичин позив за прославу?
 ○ Јеси ли примио Јовицин позив за прославу?
 ○ Разговарали смо о мојој другарици Заги.
 ○ Разговарали смо о мојој другарици Зази.

5. Обојте кружиће испред реченице у којој су сви глаголи у презенту (садашњем времену) **правилно** употребљени.

- Ученици у разреду мирно седе, учу и пишу.
 ○ Ученици у разреду мирно седе, уче и пишу.
 ○ Ученици у разреду мирно седу, учу и пишу.
 ○ Ученици у разреду мирно седу, уче и пишу.

6. Прочитајте одредницу из *Речника српског језика*, па одговорите на захтев. Обојте кружић испред значења речи *звезда* које је употребљено у следећој реченици.

Био је звезда матурске вечери.

- 1.
 ○ 2.a
 ○ 3.б
 ○ 4.

звѐзда јек. **звѝјѝзда** ж (ген. мн. -д̄а) **1. а.** астр. *веома удаљено васинско сунце, крујно небеско њело с о̄ромним извором енерѝје, свѝлошћу и њојлошом, које збо̄ своје удаљенос̄ти човеку из̄леда мало, зракас̄ио и као да ѡрејери*: беле звезде, жуте звезде, променљиве звезде. **б.** нар. *ма које небеско њело које се види на небу као свѝла ѡачка*. **в.** нар. *ѡ ѡразноверју, звезда (1a) која се ѡјављује на небу кад се неко роди или умре*. – Сваки човек има своју звезду. **г.** *Сунце; јака сунчева ѡојлоша*. – Пече звезда. Упекла петровска звезда. **2. а.** фиг. *срећа која неко̄а ѡраѝи у живоју; знак судбине*. – Уздао се у своју добру звезду. **б.** *оно ѡрема чему се неко уѡравља у живоју, ѡуѡказ*. – Иди за звездом спаса. **3. а.** *знак, амблем, орден, шара, моѝив на везу, симбол и сл. који својим зракас̄им из̄ледом ѡдсећа на звезду (1a) из ѡрсѝекѝиве човека – ѡсмаѝрача*: Карађорђева ~, петокрака ~, црвена ~, подофицѝрска ~. **б.** *бела ѡета, белеѝа на челу живоѝиње (коња, ѡлуба и сл.)*. **4.** фиг. *особа која ѡсѝиже велики усѝех у облас̄и којом се бава, а која је најчешће занимљива за ширу јавнос̄т, чувена особа о којој се мно̄о ѡрича, ѡише*

7. Како се звао књижевни језик којим је писао Свети Сава?

Обојте кружић испред тачног одговора.

- српкословенски језик
- старословенски језик
- рускословенски језик
- славеносрпски језик

8. На основу одломка одредите **књижевни род** дела.

ЈЕРОТИЈЕ: Чули сте, господо, „строго поверљиво”. Тасо, ево ти овде пред свима кажем да ћу ти ноге пребити ако одавде зађеш по чаршији и истртљаш шта си прочитао.

ТАСА: А!... Господин капетане!...

ЈЕРОТИЈЕ: Немој ти мени „а, господин капетане”, јер си ти, брате, за полић ракије кадар да иструћаш сваку државну тајну. А то не ваља.

ТАСА: Разумем!

(Бранислав Нушић, *Сумњиво лице*)

Обојте кружић испред тачног одговора.

- лирика
- епика
- драма

9. Прочитајте одломак из путописа *Африка* аутора Растка Петровића. Одредите **облик казивања** који преовлађује у тексту.

Савана је огроман простор осветљен, слободан, тајанствен. Висока жута трава, која је час до појаса час до рамена, у кишно доба је као шума. По њој су, тамо где је извор, тропски жбунови, огромна безлисна дрвета која цветају, палме које носе циновске црвене гроздове, чије је свако зрно велико као хлеб.

Обојте кружић испред тачног одговора.

- приповедање
- описивање
- дијалог

10. Прочитајте одломак из народне епске песме *Цар Лазар и царица Милица* и одговорите на питање.

Кад је сјутра јутро освануло,
Долећеше два врана гаврана
Од Косова поља широкога
И падоше на бијелу кулу,
Баш на кулу славног Лазара.
Један гракће, други проговара:
„Ој Бога нам, царице Милице!
Ми смо јутрос од Косова равна,
Виђели смо двије силне војске;
Војске су се јуче удариле,
Обадва су цара погинула;
Од Турака нешто и остало,
А од Срба и што је остало,
Све рањено и искрвављено.”

Какву вест о Косовском боју доносе гавранови?

Обојте кружић испред тачног одговора.

- о поразу турске војске
- о погибији српског и турског цара
- о страдању браће Југовића
- о повратку цара Лазара из битке



- 11.** Национални парк Тара обухвата површину од 22 000 000 m². Како се словима записује површина Националног парка Тара?
Обојте кружић испред тачног записа.

- два милиона двеста хиљада квадратних метара
 двадесет два милиона квадратних метара
 двеста двадесет милиона квадратних метара
 двеста двадесет два милиона квадратних метара
 двеста двадесет милиона двадест хиљада квадратних метара
 двеста двадесет милиона двеста двадесет хиљада квадратних метара

- 12.** За кречење стана од 40 m² Илија је, по савету молера, купио неопходан материјал. Рачун из продавнице је приказан у табели, али на рачуну недостају неки подаци.

| Назив | Цена по јединици мере | Количина | Укупно |
|------------------|-----------------------|----------|----------|
| Ваљак са ручком | 685,00 | 2 | 1 370,00 |
| Решетка за ваљак | 140,00 | 1 | |
| Четка | 165,00 | 1 | |
| Телескоп | 730,00 | 1 | |
| Полудисперзија | 220,00 | 9 | |
| Шмиргла | 480,00 | 0,5 | |
| Кофа овална | 465,00 | 1 | |
| | | УКУПНО: | |

Износ који ће молер наплатити једнак је половини износа потребног за материјал. Колико ће Илију коштати материјал и услуге молера?
Обојте кружић испред тачног одговора.

- 2 885,00 динара
 4 327,50 динара
 5 090,00 динара
 7 635,00 динара

- 13.** На плацу облика правоугаоника треба саградити кућу чија ће основа имати облик квадрата. Димензије су приказане на слици. Колика ће бити површина дела плаца који **неће** заузимати кућа?
Обојте кружић испред тачног одговора.

- 110,25 m²
 111,8 m²
 119,75 m²
 157,75 m²
 230 m²

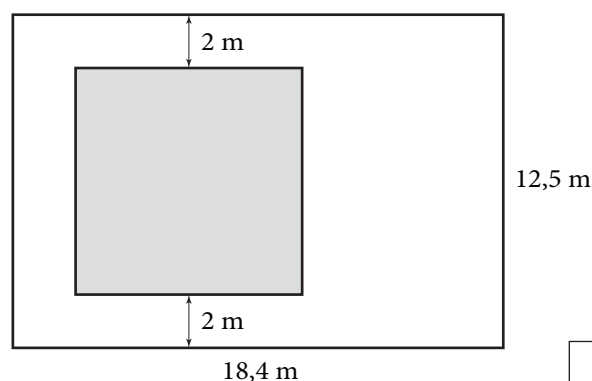

- 14.** Петар је направио кутију за оловке од картона облика квадрата, као што је приказано на слици. Димензије направљене кутије су 5 cm, 4 cm и 6 cm. Колика је најмања површина употребљеног картона за израду те кутије?
Обојте кружић испред тачног одговора.

- 118 cm²
 120 cm²
 124 cm²
 128 cm²
 148 cm²

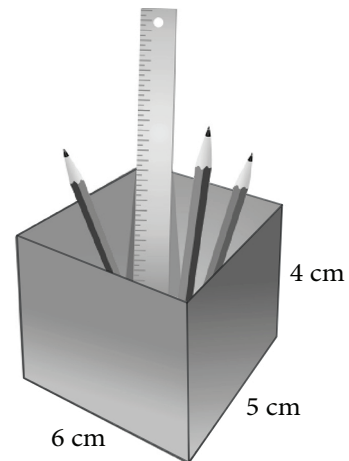

- 15.** Мирослав је купио телевизор који кошта 82 500 динара на 12 једнаких месечних рата. Отплатио је 5 рата. Колико је још динара потребно да Мирослав отплати овај телевизор?
Обојте кружић испред тачног одговора.

- 6 875 динара
 24 500 динара
 34 375 динара
 48 125 динара

- 16.** На слици је приказан паркинг за камионе испред једне компаније. На паркингу су два камиона. Ако је један паркиран на месту А 3, на ком месту је паркиран други камион?
Обојте кружић испред тачног одговора.

- А 14
 А 5
 В 14
 В 5

| | | | | | | | | | |
|----------|----|----|----|----|----|----|----|----|----|
| <i>B</i> | 1 | 2 | 3 | 4 | 5 | 6 | 7 | 8 | 9 |
| | 10 | 11 | 12 | 13 | | 15 | 16 | 17 | 18 |
| <i>A</i> | 1 | 2 | | 4 | 5 | 6 | 7 | 8 | 9 |
| | 10 | 11 | 12 | 13 | 14 | 15 | 16 | 17 | 18 |

17. Сваки рачун за електричну енергију садржи и графички приказ утрошка електричне енергије по месецима у претходних годину дана. На слици је приказан део рачуна породице Јовановић за месец јун 2023. године.

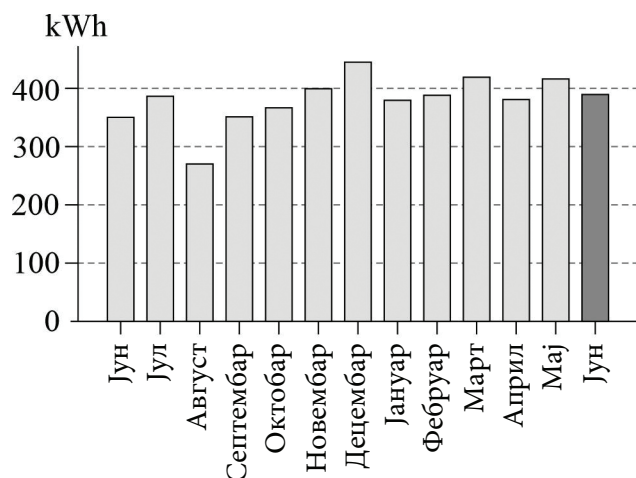

Обојте кружић испред тачне реченице.

- У претходних годину дана породица Јовановић је највише електричне енергије потрошила у августу.
- У јуну 2023. године породица Јовановић је потрошила више електричне енергије него у истом месецу претходне године.
- У јуну 2023. године породица Јовановић је потрошила више електричне енергије него у претходном месецу.
- У претходних годину дана породица Јовановић је најмање електричне енергије потрошила у јулу.

18. Трговачки путник је за три дана прешао 800 km. Првог дана је прешао $\frac{1}{2}$, док је другог дана прешао $\frac{1}{5}$ укупног пута. Колико је километара путник прешао трећег, последњег дана?

Обојте кружић испред тачног одговора.

- 160 km
- 220 km
- 240 km
- 400 km

19. Цистерна за воду има облик ваљка, пречника основе 1,5 m и висине 4 m. Колика је запремина ове цистерне?

Обојте кружић испред тачног одговора.

- 2,25π m³
- 5,5π m³
- 9π m³
- 10π m³
- 12π m³

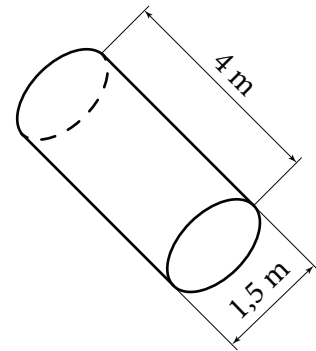

20. Формула којом се приказује колико новца се потроши у забавном парку за куповину улазнице и плаћање возњи је

$$c = 700 + 150v.$$

У формули је са c означено колико је новца (у динарима) потрошено у забавном парку у зависности од броја возњи који је означен са v .

Обојте **кружиће** испред тачних одговора.

- Улазница за забавни парк наплаћује се 700 динара.
- Улаз у забавни парк је бесплатан.
- Цена једне возње је 700 динара.
- Улазница за забавни парк и четири возње коштају 1 300 динара.
- За две хиљаде динара може се купити улазница за забавни парк и возити се највише 12 возњи.

- 21.** Обојте кружић у одговарајућем пољу тако што ћете повезати температуре појава са њиховим бројним вредностима

| | 0 °C | 36,7 °C | 100 °C |
|--------------------------|-----------------------|-----------------------|-----------------------|
| Температура кључања воде | <input type="radio"/> | <input type="radio"/> | <input type="radio"/> |
| Температура мржњења воде | <input type="radio"/> | <input type="radio"/> | <input type="radio"/> |
| Температура здраве особе | <input type="radio"/> | <input type="radio"/> | <input type="radio"/> |

- 22.** Да би била дозвољена градња на плацу, његова површина мора да буде најмање 3 ара. Колико је то квадратних метара?

Обојте кружић испред тачног одговора.

- 3 m²
- 30 m²
- 300 m²
- 3000 m²

- 23.** Један витамин је неопходан за правилан раст костију и зуба, као и за добар рад мишића и нервног ткива. Ствара се у кожи приликом сунчања, док се потребе за додатним количинама подмирују из хране. Добри извори су рибље уље, морска риба, путер и јаја. Који витамин је у питању?

Обојте кружић испред тачног одговора.

- А
- Б
- Ц
- Д

24. Коју сировину штедимо уколико рециклирамо папир?
Обојте кружић испред тачног одговора.

- дрво
- гвожђе
- алуминијум
- креч

25. У којој ситуацији можете сами пружити прву помоћ?
Обојте кружић испред тачног одговора.

- Код уједа змије отровнице.
- Ако је мања рана настала посекоотином.
- Ако постоје знаци сунчанице.
- Ако је дошло до тровања храном.

26. Шта је један од првих знакова трудноће код жене?
Обојте кружић испред тачног одговора.

- појава младежа на кожи
- повишена температура
- изостанак менструације
- слабљење вида

27. Који човеков поступак представља одговорно понашање према животној средини?
Обојте кружић испред тачног одговора.

- бацање отпада у реке и језера
- неконтролисана сеча шума
- одвајање отпада и рециклирање
- паљење ватре у природи

28. Које области су најпогодније за бављење овчарством?
Обојте кружић испред тачног одговора.

- морска обала
- шумске области
- алувијалне равни
- планински пашњаци

29. Који од наведених догађаја припада историјском периоду новог века?
Обојте кружић испред тачног одговора.

- стварање Југославије
- доношење Сретењског (првог српског) устава
- атентат на краља Александра I Карађорђевића
- уздизање Српске цркве на ранг патријаршије

30. Обојте кружић у одговарајућем пољу тако да повежете историјски догађај са историјским периодом у коме се одиграо.

| | Стари век | Средњи век | Нови век | Савремено доба |
|------------------------------|-----------------------|-----------------------|-----------------------|-----------------------|
| Српски устанци против Турака | <input type="radio"/> | <input type="radio"/> | <input type="radio"/> | <input type="radio"/> |
| Хладни рат | <input type="radio"/> | <input type="radio"/> | <input type="radio"/> | <input type="radio"/> |
| Косовска битка | <input type="radio"/> | <input type="radio"/> | <input type="radio"/> | <input type="radio"/> |

ПРАЗНА СТРАНА

Резултат на тесту

Функционално основно образовање одраслих

Напомена: Полазници НЕ попуњавају ову страну!

Укупан резултат на тесту
(од 0 до 60)

| | | | |
|--|--|---|--|
| | | , | |
|--|--|---|--|

Комисија:

1. _____

2. _____

3. _____

Контролор:

4. _____

Резултат на нивоу задатка

| Број задатка | Непопуњени | 0 бодова | 1 бод | 2 бода |
|--------------|--------------------------|--------------------------|--------------------------|--------------------------|
| 1. | <input type="checkbox"/> | <input type="checkbox"/> | <input type="checkbox"/> | <input type="checkbox"/> |
| 2. | <input type="checkbox"/> | <input type="checkbox"/> | <input type="checkbox"/> | <input type="checkbox"/> |
| 3. | <input type="checkbox"/> | <input type="checkbox"/> | <input type="checkbox"/> | <input type="checkbox"/> |
| 4. | <input type="checkbox"/> | <input type="checkbox"/> | <input type="checkbox"/> | <input type="checkbox"/> |
| 5. | <input type="checkbox"/> | <input type="checkbox"/> | <input type="checkbox"/> | <input type="checkbox"/> |
| 6. | <input type="checkbox"/> | <input type="checkbox"/> | <input type="checkbox"/> | <input type="checkbox"/> |
| 7. | <input type="checkbox"/> | <input type="checkbox"/> | <input type="checkbox"/> | <input type="checkbox"/> |
| 8. | <input type="checkbox"/> | <input type="checkbox"/> | <input type="checkbox"/> | <input type="checkbox"/> |
| 9. | <input type="checkbox"/> | <input type="checkbox"/> | <input type="checkbox"/> | <input type="checkbox"/> |
| 10. | <input type="checkbox"/> | <input type="checkbox"/> | <input type="checkbox"/> | <input type="checkbox"/> |
| 11. | <input type="checkbox"/> | <input type="checkbox"/> | <input type="checkbox"/> | <input type="checkbox"/> |
| 12. | <input type="checkbox"/> | <input type="checkbox"/> | <input type="checkbox"/> | <input type="checkbox"/> |
| 13. | <input type="checkbox"/> | <input type="checkbox"/> | <input type="checkbox"/> | <input type="checkbox"/> |
| 14. | <input type="checkbox"/> | <input type="checkbox"/> | <input type="checkbox"/> | <input type="checkbox"/> |
| 15. | <input type="checkbox"/> | <input type="checkbox"/> | <input type="checkbox"/> | <input type="checkbox"/> |
| 16. | <input type="checkbox"/> | <input type="checkbox"/> | <input type="checkbox"/> | <input type="checkbox"/> |
| 17. | <input type="checkbox"/> | <input type="checkbox"/> | <input type="checkbox"/> | <input type="checkbox"/> |
| 18. | <input type="checkbox"/> | <input type="checkbox"/> | <input type="checkbox"/> | <input type="checkbox"/> |
| 19. | <input type="checkbox"/> | <input type="checkbox"/> | <input type="checkbox"/> | <input type="checkbox"/> |
| 20. | <input type="checkbox"/> | <input type="checkbox"/> | <input type="checkbox"/> | <input type="checkbox"/> |
| 21. | <input type="checkbox"/> | <input type="checkbox"/> | <input type="checkbox"/> | <input type="checkbox"/> |
| 22. | <input type="checkbox"/> | <input type="checkbox"/> | <input type="checkbox"/> | <input type="checkbox"/> |
| 23. | <input type="checkbox"/> | <input type="checkbox"/> | <input type="checkbox"/> | <input type="checkbox"/> |
| 24. | <input type="checkbox"/> | <input type="checkbox"/> | <input type="checkbox"/> | <input type="checkbox"/> |
| 25. | <input type="checkbox"/> | <input type="checkbox"/> | <input type="checkbox"/> | <input type="checkbox"/> |
| 26. | <input type="checkbox"/> | <input type="checkbox"/> | <input type="checkbox"/> | <input type="checkbox"/> |
| 27. | <input type="checkbox"/> | <input type="checkbox"/> | <input type="checkbox"/> | <input type="checkbox"/> |
| 28. | <input type="checkbox"/> | <input type="checkbox"/> | <input type="checkbox"/> | <input type="checkbox"/> |
| 29. | <input type="checkbox"/> | <input type="checkbox"/> | <input type="checkbox"/> | <input type="checkbox"/> |
| 30. | <input type="checkbox"/> | <input type="checkbox"/> | <input type="checkbox"/> | <input type="checkbox"/> |

Упишите ✕ на одговарајуће место.